

PERYSMITH®



# MÁY HÚT BỤI KHÔNG DÂY

## DÒNG XTREME X30



U . S . A  
TRADEMARK  
PRODUCT

[www.perysmith.com](http://www.perysmith.com)

# CHÍNH SÁCH BẢO HÀNH

Vui lòng đăng ký bảo hành tại:



Perysmith Việt Nam

Chính sách bảo hành 2 năm có hiệu lực tính từ ngày mua sản phẩm, áp dụng với các trường hợp sản phẩm bị lỗi từ phía nhà sản xuất.

**BƯỚC 1:** Khách hàng vui lòng nhắn tin và cung cấp thông tin sau:

1. Tên
2. Số điện thoại liên hệ
3. Địa chỉ lấy hàng
4. Lỗi của sản phẩm
5. Hóa đơn mua hàng

**BƯỚC 2:** Sau khi cung cấp thông tin, khách hàng sẽ được hướng dẫn bảo hành

## **Quy định về thời hạn và điều kiện bảo hành**

1. Khách hàng chịu trách nhiệm thanh toán phí vận chuyển cho các yêu cầu bảo hành / hoàn hàng / sửa chữa trở lại địa chỉ giao hàng.
2. PerySmith sẽ thanh toán chi phí giao sản phẩm thay thế hoặc sửa chữa cho khách hàng.
3. Ảnh hóa đơn sẽ được yêu cầu để làm bằng chứng mua hàng.
4. Sản phẩm được sử dụng cho mục đích thương mại không được nhận bảo hành.
5. Các nghĩa vụ của PerySmith được giới hạn trong việc sửa chữa hoặc thay thế bộ phận bị lỗi.
6. Bảo hành cũng không bao gồm những điều sau đây:
  - Lạm dụng hoặc không sử dụng sản phẩm cho các mục đích và hoạt động bình thường của nó hoặc theo hướng dẫn sử dụng và bảo trì của PerySmith.
  - Tai nạn, sét đánh, rủi ro do nước, nguy cơ hỏa hoạn, bạo loạn, thông gió không đúng cách, dao động điện áp hoặc bất kỳ nguyên nhân nào nằm ngoài tầm kiểm soát của các sản phẩm PerySmith.
  - Bất kỳ bộ phận nào của sản phẩm bị hỏng hoặc có dấu hiệu giả mạo.
  - Sản phẩm bị hỏng do lỗi của con người.
  - Thiệt hại do dịch vụ được thực hiện bởi bên thứ ba, không phải nhà cung cấp dịch vụ được ủy quyền của PerySmith.
  - Thiệt hại đối với một sản phẩm đã được sửa đổi hoặc thay đổi mà không có sự cho phép bằng văn bản của PerySmith.

## NHỮNG ĐIỀU CẦN BIẾT VỀ MÁY HÚT BỤI CỦA BẠN

Giới thiệu sản phẩm:

1. Động cơ
2. Bộ chuyển đổi điện
3. Đầu hút chổi
4. Ống nhôm
5. Chổi quét sàn có động cơ

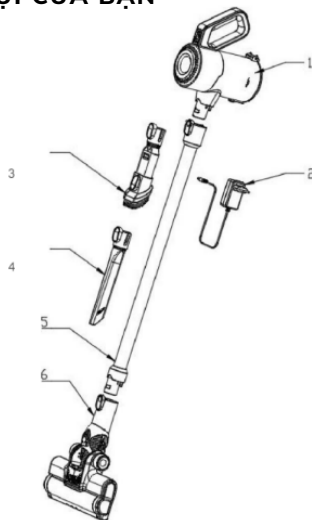

## HƯỚNG DẪN SỬ DỤNG

### Sạc

Vui lòng sạc đầy pin trước khi sử dụng

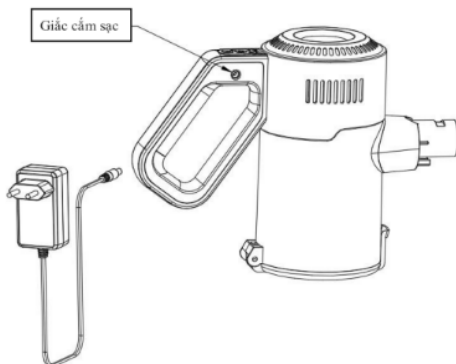

Bước 1: Đặt động cơ trên bề mặt nằm ngang.

Bước 2: Cắm dây nguồn vào ổ cắm và kết nối giắc cắm sạc ở phần tay cầm của máy hút để bắt đầu sạc và đèn báo nguồn bắt đầu nhấp nháy. Sau khi sạc đầy, ba đèn báo sẽ sáng.

Bước 3: Thời gian sạc: lên đến 4,5 giờ. Thời gian hoạt động: Chế độ Turbo lên đến 25 phút, chế độ tiết kiệm lên đến 45 phút.

### Chú ý:

1. Nghiêm cấm sạc thiết bị ở nhiệt độ dưới 5°C hoặc trên 40°C
2. Trong quá trình hoạt động, khi máy hút bụi bị yếu nguồn, số lượng đèn báo pin sẽ giảm

## Vệ sinh sản phẩm

Để tránh tắc nghẽn đường dẫn khí, các vật lớn hơn như giấy và vật liệu đóng gói nên được di chuyển khỏi khu vực trước khi sử dụng.

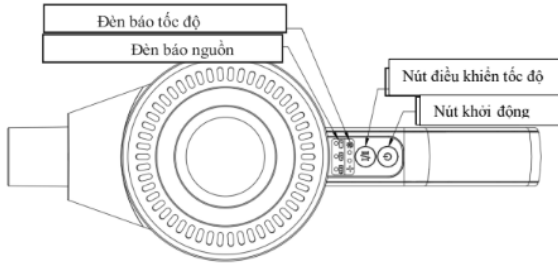

1. Nhấn nút khởi động để bắt đầu làm sạch, đèn báo tốc độ sẽ được bật.
2. Nhấn lại nút khởi động để dừng làm sạch, đèn báo tốc độ sẽ tắt.
3. Nhấn nút điều khiển tốc độ để chọn cài đặt công suất giữa chế độ Eco và Turbo Speed.
4. Pin yếu khi đèn báo nguồn vẫn còn.

## Cảnh báo

1. Máy phải được tắt trong khi sạc
2. Không sử dụng và bảo quản máy hút bụi ở nhiệt độ dưới 5 °C hoặc trên 40 °C
3. Không sửa đổi thiết bị, phụ kiện hoặc thay thế dây nguồn

## Tái chế pin

Pin là tài nguyên quan trọng. Vui lòng vứt bỏ pin đúng cách theo quy định của chính phủ để tạo điều kiện thuận lợi cho việc phục hồi đến các cơ sở tái chế pin tương ứng.

## Bảo trì sản phẩm

Để duy trì sức hút của máy hút bụi, vui lòng lau bụi thường xuyên

Bước 1: Đẩy xuống để mở chốt của nắp dưới để loại bỏ bụi

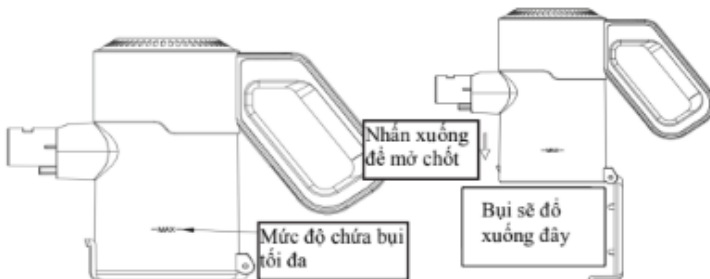

**Bước 2:** Giữ tay cầm lưới lọc bằng tay và vặn lưới ngược chiều kim đồng hồ

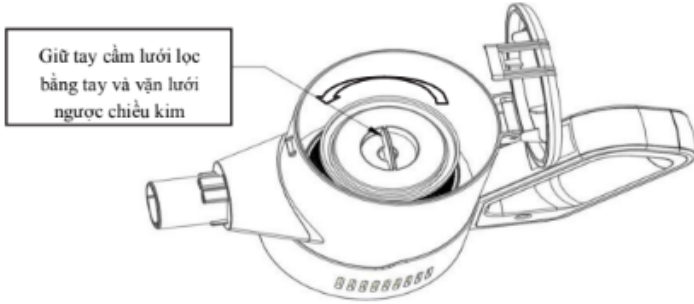

**Bước 3:** Tháo rời lưới lọc thép và màng lọc HEPA

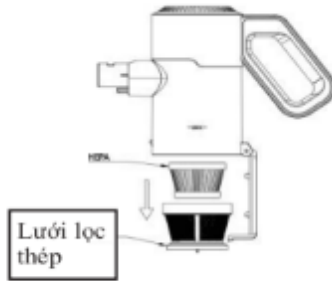

**Bước 4:** Vệ sinh toàn bộ màng lọc bằng nước sạch

**Bước 5:** Khi các bộ phận đã khô, lắp ráp chúng lại theo thứ tự các bước

**Mẹo:** Đề nghị thực hiện vệ sinh trên sau khi loại bỏ bụi

### Cảnh báo

1. Hãy chú ý đến các vật sắc nhọn như thủy tinh để tránh bị thương.
2. Các bộ phận phải khô hoàn toàn trước khi lắp đặt.
3. Không cọ rửa bộ lọc HEPA hoặc dùng vũ lực thô bạo lên bộ lọc.
4. Hãy đảm bảo rằng bộ lọc HEPA đã được cài đặt trước khi lắp ráp.
5. Ngừng sử dụng bộ lọc HEPA khi nó bị hỏng.

## Vệ sinh chổi quét sàn động cơ

Vui lòng vệ sinh bàn chải sàn có động cơ sau khi sử dụng để tránh ảnh hưởng đến hoạt động của bàn chải sàn có động cơ.

### 01.Nhấn nút để tháo bàn chải có động cơ

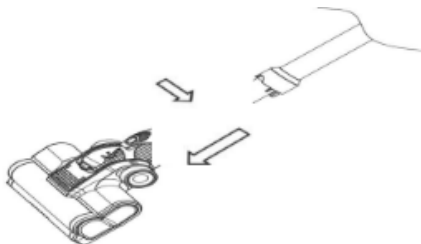

### 02.Mở khóa chổi quét sàn cơ giới để tháo cuộn chổi ra vệ sinh

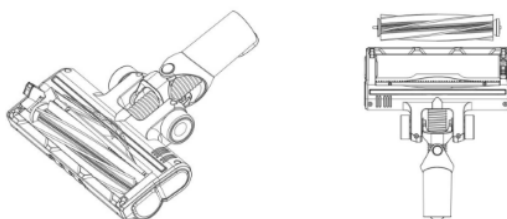

Mẹo : Cuộn bàn chải và vỏ của nó có thể giặt được, vui lòng đảm bảo chúng khô hoàn toàn trước khi sử dụng.

## Chú ý

1. Khi bụi chặn luồng không khí của chổi quét sàn, hãy làm sạch nó một cách khéo léo.
2. Ngoại trừ cuộn bàn chải và vỏ của nó, tất cả những thứ khác không thể rửa bằng nước.
3. Không bôi dầu vào cả hai đầu của cuộn bàn chải.
4. Không chạm vào cuộn chổi và tránh xa cửa thoát khí trong quá trình vận hành.

## Xử lý sự cố

Bàn chải động cơ không hoạt động	Rác lớn (ví dụ: giấy lớn) hoặc bàn chải bị rối bởi tóc	Gỡ bỏ rác lớn và tóc rối
Thời gian hoạt động giảm xuống	Nhiệt độ quá cao hoặc quá thấp, khiến cho pin không thể sạc đầy	Sử dụng trong môi trường thích hợp hoặc vui lòng sạc pin.
Sức hút của máy yếu	Quá nhiều bụi trong cốc/dòng không khí bị chặn, chổi quét, cổng hút phụ kiện bị tắc	Lau sạch bụi sau khi sử dụng, vệ sinh toàn bộ bộ lọc để tránh tắc nghẽn, đảm bảo các bộ phận phải khô ráo.
Không thể sạc	Nhiệt độ môi trường xung quanh quá cao/ quá thấp	Sạc trong môi trường thích hợp 5 độ đến 40 độ

### Hướng dẫn sử dụng an toàn

- Chỉ kỹ thuật viên được chứng nhận mới có thể tháo rời sản phẩm, người dùng tuyệt đối không được phép tháo rời sản phẩm này nếu không bảo hành sẽ bị vô hiệu.
- Sản phẩm này sẽ chỉ được sạc bằng bộ chuyển đổi nguồn nhất định, các bộ đổi nguồn khác có thể gây hư hỏng cho sản phẩm này.
- Không chạm vào dây nguồn, phích cắm hoặc bộ chuyển đổi bằng tay ướt
- Để sản phẩm này xa cuống thuốc lá, bật lửa hoặc ngọn lửa.
- Không uốn cong quá mức dây nguồn, hoặc đặt các vật nặng hoặc sắc nhọn lên sản phẩm này.
- Sản phẩm này chỉ được sử dụng trong nhà, không sử dụng sản phẩm này ở ngoài trời.
- Không đặt vật có trọng lượng hơn 10kg lên sản phẩm này.
- Không sử dụng sản phẩm này trong môi trường ẩm ướt (ví dụ như phòng tắm).
- Trước khi sử dụng sản phẩm này, vui lòng loại bỏ các vật dễ vỡ (ví dụ như kính, đèn, v.v.) khỏi sàn. Đồng thời loại bỏ các vật có thể vướng vào bàn chải bên hoặc có thể chặn đầu hút.
- Không đặt sản phẩm này trên bàn hoặc những nơi cao để tránh bị rơi.
- Trước khi sạc, hãy đảm bảo rằng bộ đổi nguồn và ổ cắm của nó được kết nối tốt.
- Khi sử dụng máy hút, vui lòng thông báo cho người khác để tránh tai nạn.
- Khi hộp chứa bụi đầy, vui lòng đổ hết bụi trước khi sử dụng.
- Sản phẩm này chỉ có thể hoạt động tốt ở dải nhiệt độ trong khoảng 5 độ đến 40 độ
- Không sử dụng sản phẩm này trong môi trường có nhiệt độ cao

# PERYSMITH®

[perysmith.com.vn](http://perysmith.com.vn)

