

PERYSMITH®



MÁY HÚT BỤI KHÔNG DÂY

DÒNG XTREME X50



U . S . A
TRADEMARK
PRODUCT

www.perysmith.com

CHÍNH SÁCH BẢO HÀNH

Vui lòng đăng ký bảo hành tại:



Perysmith Việt Nam

Chính sách bảo hành 2 năm có hiệu lực tính từ ngày mua sản phẩm, áp dụng với các trường hợp sản phẩm bị lỗi từ phía nhà sản xuất.

BƯỚC 1: Khách hàng vui lòng nhắn tin và cung cấp thông tin sau:

1. Tên
2. Số điện thoại liên hệ
3. Địa chỉ lấy hàng
4. Lỗi của sản phẩm
5. Hóa đơn mua hàng

BƯỚC 2: Sau khi cung cấp thông tin, khách hàng sẽ được hướng dẫn bảo hành

Quy định về thời hạn và điều kiện bảo hành

1. Khách hàng chịu trách nhiệm thanh toán phí vận chuyển cho các yêu cầu bảo hành / hoàn hàng / sửa chữa trở lại địa chỉ giao hàng.
2. PerySmith sẽ thanh toán chi phí giao sản phẩm thay thế hoặc sửa chữa cho khách hàng.
3. Ảnh hóa đơn sẽ được yêu cầu để làm bằng chứng mua hàng.
4. Sản phẩm được sử dụng cho mục đích thương mại không được nhận bảo hành.
5. Các nghĩa vụ của PerySmith được giới hạn trong việc sửa chữa hoặc thay thế bộ phận bị lỗi.
6. Bảo hành cũng không bao gồm những điều sau đây:
 - Lạm dụng hoặc không sử dụng sản phẩm cho các mục đích và hoạt động bình thường của nó hoặc theo hướng dẫn sử dụng và bảo trì của PerySmith.
 - Tai nạn, sét đánh, rủi ro do nước, nguy cơ hỏa hoạn, bạo loạn, thông gió không đúng cách, dao động điện áp hoặc bất kỳ nguyên nhân nào nằm ngoài tầm kiểm soát của các sản phẩm PerySmith.
 - Bất kỳ bộ phận nào của sản phẩm bị hỏng hoặc có dấu hiệu giả mạo.
 - Sản phẩm bị hỏng do lỗi của con người.
 - Thiệt hại do dịch vụ được thực hiện bởi bên thứ ba, không phải nhà cung cấp dịch vụ được ủy quyền của PerySmith.
 - Thiệt hại đối với một sản phẩm đã được sửa đổi hoặc thay đổi mà không có sự cho phép bằng văn bản của PerySmith.

MỤC LỤC

CÁC HƯỚNG DẪN AN TOÀN QUAN TRỌNG.....	1
ĐẶC ĐIỂM SẢN PHẨM	4
TRONG HỘP CÓ GÌ	4
SƠ ĐỒ SẢN PHẨM.....	5
VẬN HÀNH VÀ CHỨC NĂNG.....	6
Lắp đặt giá treo tường.....	6
Lắp thân máy chính.....	6
Máy hút bụi Dạng đứng.....	6
Máy hút bụi Cầm tay	7
Sạc pin.....	7
VỆ SINH VÀ BẢO DƯỠNG.....	8
Bảo dưỡng chung.....	8
Đổ Hộp chứa bụi.....	8
Vệ sinh Chổi quét bụi.....	8
Vệ sinh & Thay thế Bộ lọc.....	9
Thải bỏ pin.....	9
THÔNG SỐ KỸ THUẬT.....	10
XỬ LÝ SỰ CỐ.....	10
	11



Vì sự an toàn của bạn, vui lòng đọc kỹ hướng dẫn sử dụng này trước khi sử dụng. Vận hành không đúng cách có thể dẫn đến hư hỏng sản phẩm hoặc thậm chí là thương tích cho cá nhân. Vui lòng giữ lại sổ tay hướng dẫn này để sử dụng và bảo dưỡng đúng cách trong tương lai.

CÁC HƯỚNG DẪN QUAN TRỌNG

Thiết bị này chỉ được sử dụng trong gia đình.



KHÔNG sử dụng gần các chất dễ cháy



KHÔNG bảo quản gần các chất dễ cháy



KHÔNG hút chất lỏng



KHÔNG hút một lượng lớn bột.



KHÔNG hút các vật sắc nhọn



KHÔNG hút các vật đang cháy



KHÔNG để tay gần chổi quét bụi khi sử dụng.



KHÔNG đặt trên/ gần bếp

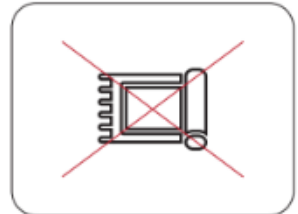

KHÔNG sử dụng trên thảm trải có lông sợi dài (Độ dài lông sợi tối đa 15mm), máy hút bụi thích hợp cho thảm trải sàn cứng và thảm Wilton.



KHÔNG sử dụng trong môi trường nhiệt độ dưới -20°C và trên 40°C



Để đảm bảo an toàn trong quá trình vận chuyển, pin mới sẽ chỉ giữ lại khoảng 30% điện năng. Sạc đầy pin trước khi sử dụng.



KHÔNG sử dụng pin khi chưa được phê chuẩn để tránh làm pin bị chập và gây cháy.

TRƯỚC KHI SỬ DỤNG THIẾT BỊ, VUI LÒNG ĐỌC TẤT CẢ CÁC HƯỚNG DẪN VÀ NHÃN CẢNH BÁO TRONG HƯỚNG DẪN SỬ DỤNG VÀ TRÊN THIẾT BỊ.

Khi sử dụng các thiết bị điện, phải luôn tuân thủ các biện pháp phòng ngừa cơ bản để giảm nguy cơ hỏa hoạn, điện giật và thương tích cho người, bao gồm những biện pháp sau đây:

CẢNH BÁO

- Các cảnh báo này áp dụng cho thiết bị và cũng có thể áp dụng cho tất cả các dụng cụ, phụ kiện, bộ sạc hoặc bộ nguồn chính.
- Thiết bị này không được sử dụng bởi trẻ em từ 8 tuổi trở xuống hoặc những người bị suy giảm khả năng lý luận hoặc suy giảm giác quan, thể chất, hoặc thiếu kinh nghiệm và kiến thức trừ khi được người chịu trách nhiệm giám sát hoặc hướng dẫn cách sử dụng thiết bị một cách an toàn và hiểu được các nguy cơ liên quan. Không được để trẻ em tiến hành vệ sinh và bảo dưỡng thiết bị mà không giám sát.
- **KHÔNG** được phép sử dụng như đồ chơi. Cần để ý kỹ khi thiết bị được sử dụng bởi hoặc gần trẻ em. Trẻ em cần được giám sát để đảm bảo các em **KHÔNG** chơi đùa với thiết bị này.
- Chỉ sử dụng theo mô tả trong Hướng dẫn Sử dụng này. **KHÔNG** thực hiện bất kỳ hoạt động bảo dưỡng nào ngoài trừ các hoạt động được chỉ ra trong sách hướng dẫn hoặc được Bộ phận Hỗ trợ của PerySmith tư vấn.
- **CHỈ** thích hợp cho các địa điểm khô ráo. **KHÔNG** sử dụng ngoài trời hoặc trên bề mặt ẩm ướt.
- **KHÔNG** cầm bất kỳ bộ phận nào của bộ sạc hoặc thiết bị khi tay ướt.
- **KHÔNG** sử dụng với bộ sạc hoặc cáp bị hỏng.
- **KHÔNG** sử dụng và liên hệ với Bộ phận Hỗ trợ của PerySmith nếu thiết bị không hoạt động như bình thường, nếu thiết bị bị va đập mạnh, nếu thiết bị bị rơi, hỏng, để ngoài trời hoặc bị rơi vào nước.
- **KHÔNG** tháo rời thiết bị vì thiết bị được lắp ráp lại không chính xác có thể dẫn đến điện giật hoặc hỏa hoạn. Liên hệ với Bộ phận Hỗ trợ của PerySmith khi cần dịch vụ hoặc sửa chữa.
- **KHÔNG** kéo giãn hoặc kéo căng cáp. Để cáp xa các bề mặt được xung quanh các rãnh hoặc cạnh sắc. Đặt cáp cách xa khu vực đi lại và các khu vực để cáp không bị dẫm lên hoặc gây vướng chân.
- **KHÔNG** chạy qua cáp.
- **KHÔNG** sử dụng để hút nước.
- **KHÔNG** sử dụng để hút các chất lỏng dễ cháy hoặc dễ bắt lửa, ví dụ xăng dầu, hoặc sử dụng ở những nơi có thể có sự xuất hiện của chúng hoặc hơi của chúng.
- **KHÔNG** hút bất cứ thứ gì đang cháy hoặc đang bốc khói, ví dụ thuốc lá, diêm, hoặc tro nóng.

- **KHÔNG** sử dụng khi không có hộp chứa bụi và (các) bộ lọc sạch.
- Rút phích cắm bộ sạc khi không sử dụng trong thời gian dài.
- Chú ý hơn khi lau cầu thang
- Để tránh khởi động thiết bị một cách không chủ ý, cần lưu ý đặt bàn tay và ngón tay của bạn xa nút nguồn cho đến khi bạn sẵn sàng tiến hành công việc hút bụi, đặc biệt là khi nhắc hoặc mang vác thiết bị. Đặt ngón tay lên nút nguồn khi mang vác thiết bị có thể gây ra tai nạn.
- **KHÔNG** lắp đặt, sạc hoặc sử dụng thiết bị này ngoài trời, trong phòng tắm hoặc cách hồ bơi trong phạm vi 3 mét (10 feet). **KHÔNG** sử dụng trên bề mặt ẩm ướt và **KHÔNG** được để thiết bị này tiếp xúc với hơi ẩm, ướt hoặc tuyết.
- Cần thận để không kéo nút nguồn cho đến khi lắp lại đầu máy hút bụi khi tháo hoặc thay thế đầu hút sàn có động cơ.
- **KHÔNG** sử dụng pin hoặc thiết bị đã bị hỏng hoặc đã được thay đổi. Pin bị hỏng hoặc bị thay đổi có thể có những biểu hiện không thể đoán trước được dẫn đến nguy cơ cháy, nổ hoặc thương tích. Pin được sử dụng trong thiết bị này có thể gây ra nguy cơ hỏa hoạn hoặc bùng nổ nếu được xử lý sai cách. **KHÔNG** tháo rời hoặc làm ngắn mạch các đầu cực cấp nguồn của pin. **KHÔNG** để pin hoặc thiết bị tiếp xúc với lửa hoặc nhiệt độ quá cao. Pin tiếp xúc với lửa hoặc nhiệt độ trên 60°C (140°F) có thể gây nổ.
- Chỉ sử dụng bộ sạc đi kèm để sạc thiết bị này. Chỉ sử dụng pin đã được lắp cho thiết bị này. Các loại pin khác có thể phát nổ, gây hơi nóng và thương tích cho người.
- Tháo pin khỏi thiết bị trước khi vệ sinh, bảo dưỡng hoặc bảo quản thiết bị trong thời gian dài.
- Khi không sử dụng pin, vui lòng để pin xa các vật kim loại khác như kẹp giấy, đồng xu, chìa khóa, đinh, ốc vít hoặc các vật kim loại nhỏ khác có thể kết nối từ cực này với cực khác. Việc ngắn mạch tại các cực của pin có thể gây tịen tượng chập hoặc cháy.
- Pin phải được tháo ra khỏi thiết bị và xử lý một cách an toàn theo các quy định hoặc pháp lệnh của địa phương.
- Pin là một thành phần kín và không gây ra các mối lo ngại về an toàn trong các trường hợp bình thường. Trong trường hợp không chắc chắn về chất lỏng rò rỉ từ pin, **KHÔNG** chạm vào chất lỏng vì có thể gây kích ứng hoặc bỏng và tuân thủ các biện pháp phòng ngừa sau:
 - + Tiếp xúc với da - có thể gây kích ứng. Rửa sạch với xà phòng và nước.
 - + Hít phải - có thể gây kích ứng đường hô hấp. Di chuyển tới nơi có không khí trong lành và liên hệ tư vấn y tế.
 - + Tiếp xúc với mắt - có thể gây kích ứng. Rửa kỹ mắt ngay lập tức bằng nước trong ít nhất 15 phút. Liên hệ tư vấn y tế.
 - + Thải bỏ - đeo găng tay để xử lý pin và thải bỏ ngay theo các quy định hoặc pháp lệnh của địa phương.

- Thực hiện theo tất cả các hướng dẫn về pin và cách sạc và tham khảo phần “Sạc pin” ở Trang 7. **KHÔNG** sạc pin hoặc thiết bị ngoài phạm vi nhiệt độ quy định. Sạc không đúng cách hoặc ở nhiệt độ ngoài phạm vi quy định có thể làm hỏng pin và tăng nguy cơ hỏa hoạn.
- **CẢNH BÁO CHÁY** - **KHÔNG** đặt thiết bị này trên hoặc gần bếp nấu hoặc bất kỳ bề mặt nóng nào khác và **KHÔNG** đốt thiết bị này ngay cả khi bị hỏng nặng. Pin có thể bắt lửa hoặc phát nổ.

ĐẶC ĐIỂM SẢN PHẨM

Cảm ơn bạn đã mua Máy hút bụi Không dây PerySmith!

Chúng tôi yêu thích công việc lau dọn và chúng tôi rất vui được chia sẻ với bạn một trong những sản phẩm sáng tạo của chúng tôi. Chúng tôi muốn đảm bảo máy hút bụi của bạn hoạt động tốt tại mọi thời điểm, vì vậy, hướng dẫn này sẽ cung cấp các mẹo về cách sử dụng, bảo dưỡng và cách khắc phục sự cố nếu bạn gặp phải sự cố.

TRONG HỘP CÓ GÌ

Cảm ơn bạn đã mua Máy hút bụi Không dây PerySmith!

Chúng tôi yêu thích công việc lau dọn và chúng tôi rất vui được chia sẻ với bạn một trong những sản phẩm sáng tạo của chúng tôi. Chúng tôi muốn đảm bảo máy hút bụi của bạn hoạt động tốt tại mọi thời điểm, vì vậy, hướng dẫn này sẽ cung cấp các mẹo về cách sử dụng, bảo dưỡng và cách khắc phục sự cố nếu bạn gặp phải sự cố.



Thân máy chính x1



Ống nhôm x1

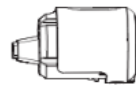

Pin x1



Ống hút sàn có động cơ x 1



Đầu hút khe hẹp x 1



Chổi quét bụi 2 trong 1 x 1



Bộ chuyển đổi nguồn x 1

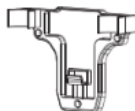

Bộ lắp đặt treo tường x 1



Chổi quét bụi mặt bụi có động cơ x 1

SƠ ĐỒ SẢN PHẨM

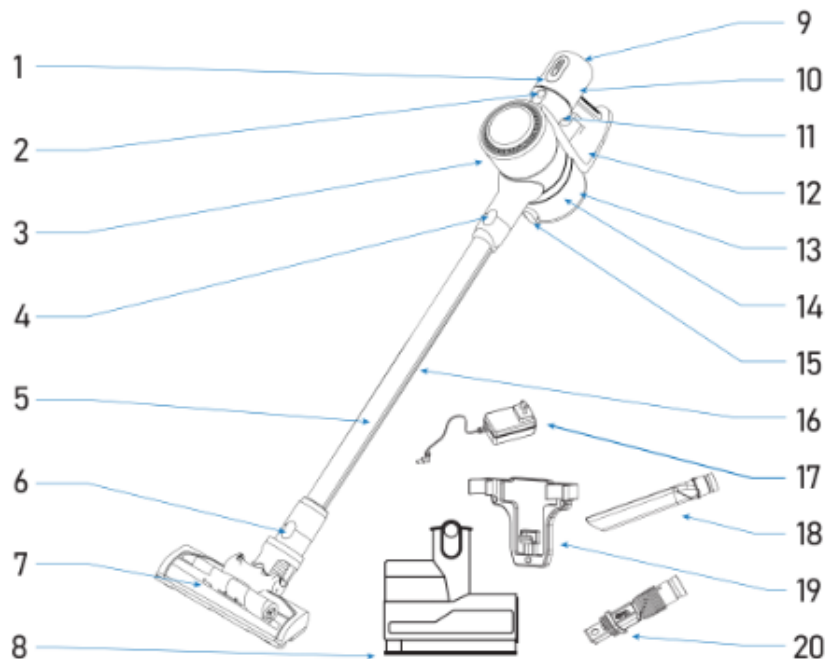

- | | |
|------------------------------------|-------------------------------|
| 1. Đèn báo nguồn điện | 11. Nút nguồn |
| 2. Nút Tháo Hộp chứa bụi | 12. Thân máy chính có tay cầm |
| 3. Động cơ | 13. Hộp chứa bụi |
| 4. Nút Tháo Ống | 14. Mức tối đa của Hộp chứa |
| 5. Ống nhôm | 15. Nút Đổ |
| 6. Nút Tháo Chổi quét bụi | 16. Công tắc Bộ nối dài Ống |
| 7. Ống hút sàn có động cơ | 17. Bộ chuyển đổi nguồn |
| 8. Chổi quét ve bụi nhà có động cơ | 18. Đầu hút khe hẹp |
| 9. Nút động cơ | 19. Giá treo tường |
| 10. Pin | 20. Chổi quét bụi 2 trong 1 |

VẬN HÀNH VÀ CHỨC NĂNG

Lắp đặt giá treo tường

Vẽ theo lỗ của giá treo tường, khoan lỗ theo bản vẽ và bắt vít qua giá treo vào tường để gắn chặt giá treo tường

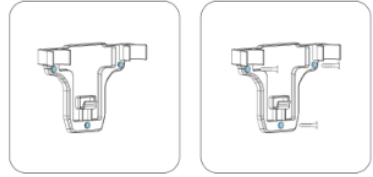

Lắp Thân máy chính

Lắp ráp hộp chứa bụi và thân máy chính.

Kết nối một đầu của Ống nhôm với chổi lăn, đầu còn lại với thân máy chính. Đẩy mạnh và chúng sẽ khớp vào đúng vị trí.

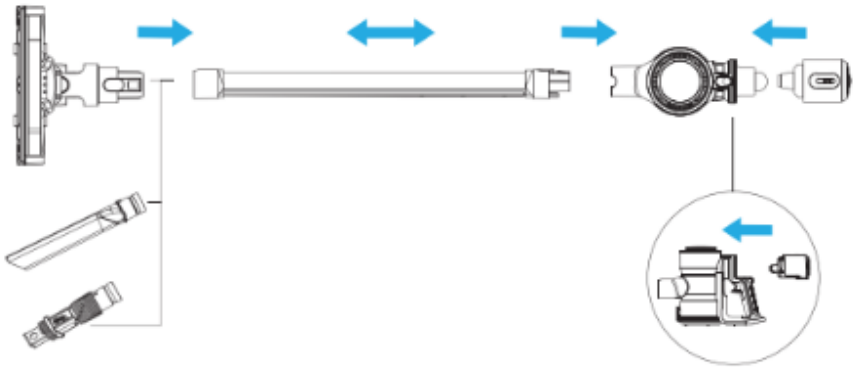

Sử dụng làm Máy hút bụi Dạng đứng

- Nhấn nút Nguồn để bật và đèn báo Nguồn sẽ có màu xanh lam.
- Nhấn nút Động cơ để chuyển giữa Mức cao và Mức thấp
- Nhấn nút Nguồn để tắt thiết bị.

Lưu ý:

- Khi hoạt động, đèn LED của Chổi lăn sẽ phát sáng để chiếu sáng bề mặt.
- Không đặt Chổi lăn có động cơ trên sàn yếu.
- Chổi lăn có động cơ được bảo vệ khỏi tình trạng quá dòng. Nếu có tóc rối hoặc động cơ bị kẹt, bộ điều khiển nhiệt độ tích hợp sẽ ngắt động cơ khỏi nguồn điện và chổi sẽ ngừng lăn. Vui lòng tắt nguồn máy hút bụi để kiểm tra và gỡ tóc rối trong trường hợp này và bắt đầu vận hành sau khi động cơ nguội đi.

Sử dụng làm Máy hút bụi Cầm tay Lắp ráp Phụ tùng Ống hút sàn.

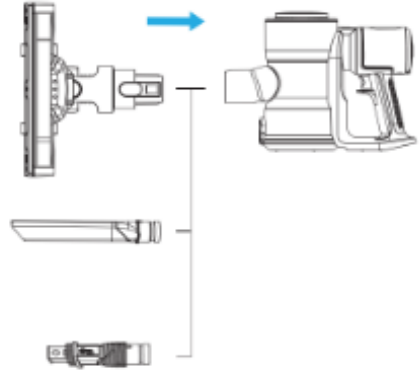

Sạc pin

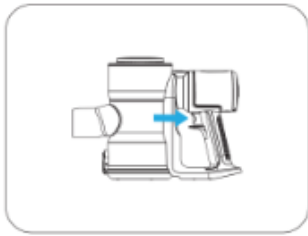

1. Tắt nguồn máy hút bụi



2. Kết nối pin với bộ chuyển đổi và cắm vào nguồn điện



3. Đèn báo màu xanh lam sẽ nhấp nháy trong quá trình sạc và sẽ không nhấp nháy nữa sau khi quá trình sạc hoàn tất.

Lưu ý:

- KHÔNG bật nguồn khi sạc pin.
- CHỈ sử dụng pin và bộ chuyển đổi nguồn từ PerySmith
- CHỈ sử dụng pin dành cho máy hút bụi. KHÔNG sử dụng cho các mục đích khác.
- Bạn cũng có thể nhấn nút Tháo Pin để tháo pin ra để sạc.
- Nên sạc đầy và xả pin sau 3 tháng nếu sản phẩm không được sử dụng trong một thời gian dài.

VỆ SINH VÀ BẢO DƯỠNG

Bảo dưỡng chung

- Không thực hiện bất kỳ công việc bảo dưỡng hoặc sửa chữa nào khác ngoài trừ các công việc được chỉ ra và mô tả trong Hướng dẫn Sử dụng này hoặc được Bộ phận Hỗ trợ PerySmith tư vấn.
- Chỉ sử dụng các linh kiện theo đề nghị của PerySmith. Nếu không, chính sách bảo hành của bạn sẽ bị mất hiệu lực.
- Bảo quản thiết bị trong nhà. Không sử dụng hoặc bảo quản dưới nhiệt độ 37,4°F (3°C). Đảm bảo thiết bị ở nhiệt độ phòng trước khi vận hành.
- Chỉ lau thiết bị bằng vải khô. Không sử dụng bất kỳ loại dầu nhờn, chất làm sạch, chất đánh bóng hoặc sản phẩm khử mùi, tạo hương nào cho bất kỳ bộ phận nào của thiết bị.
- Nếu sử dụng trong nhà để xe, luôn lau tấm đế và cuộn chổi bằng vải khô sau khi hút bụi để làm sạch cát, bụi bẩn hoặc đá cuội để tránh làm hỏng sàn yếu.
- Lắp lại tất cả các bộ phận một cách chắc chắn trước khi sử dụng.

Đổ Hộp chứa bụi

1. Đổ Hộp chứa bụi khi bụi đạt đến Mức Tối đa
2. Giữ Hộp chứa bụi, nhấn nút Đổ, lắc nhẹ để đổ Hộp chứa bụi.
3. Đóng lại nắp của Hộp chứa bụi, nhấn để nắp khớp vào đúng vị trí.
4. Lắp lại Hộp chứa bụi và thân máy chính để sử dụng tiếp.

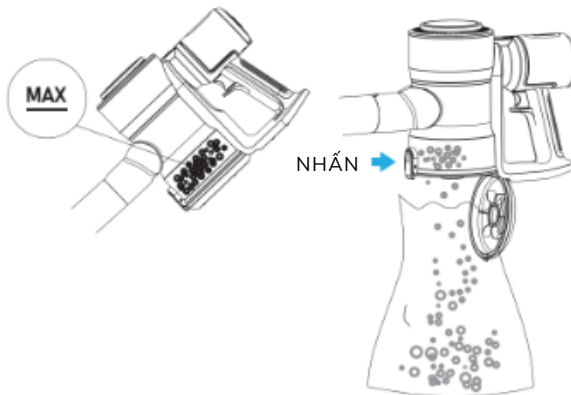

Lưu ý:

Đảm bảo có túi đựng rác bên dưới khi nhấn nút Đổ để tránh bụi rơi ra ngoài.

Vệ sinh Chổi quét bụi

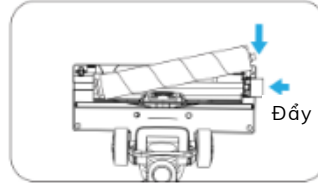
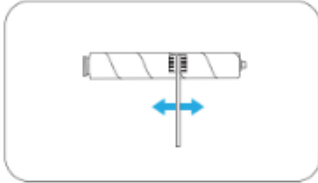
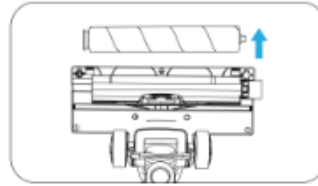
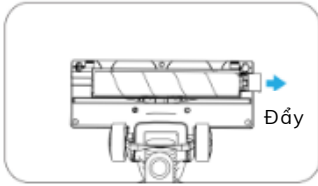

Vệ sinh & Thay thế Bộ lọc

Bạn nên vệ sinh lưới kim loại, bộ lọc bên trong và miếng bọt biển sau 4-6 lần sử dụng (hoặc thường xuyên hơn tùy theo tình hình thực tế).

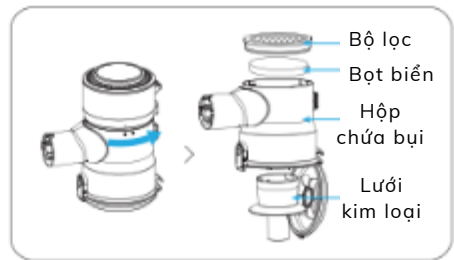
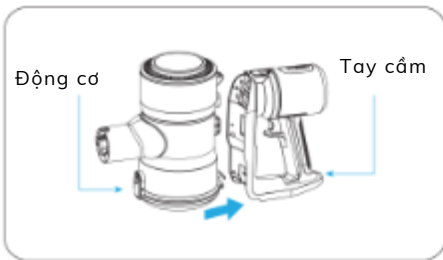

1. Tháo phần Tay cầm khỏi Hộp chứa bụi

2. Xoay Phần Động cơ ngược chiều kim đồng hồ để tách nó khỏi Hộp chứa bụi và tiếp cận Lưới kim loại, Bộ lọc Bên trong và Miếng bọt biển



3. Vệ sinh Lưới kim loại và Bộ lọc Bên trong dưới vòi nước



4. Vỗ nhẹ lên Miếng bọt biển thay vì rửa sạch bằng nước

Lưu ý

Vui lòng đảm bảo tất cả các bộ phận đều sạch sẽ và khô ráo trước khi lắp lại chúng một cách an toàn.

Bạn nên thay bộ lọc 6 tháng một lần. Vui lòng liên hệ với PerySmith để mua bộ lọc thay thế và các phụ kiện khác nếu cần.

Thải bỏ pin

Thải bỏ - đeo găng tay để xử lý pin và thải bỏ ngay theo các quy định hoặc pháp lệnh của địa phương.

THÔNG SỐ KỸ THUẬT

Công suất định mức	Tối đa 150W-250W
Điện áp định mức	22,2V
Điện áp sạc	240V-50/60HZ
Tốc độ động cơ	78000 vòng/phút
Công suất hút	19500Pa
Tiếng ồn	72dBA
Dung tích Hộp chứa bụi	800ml
Trọng lượng	2,5kg
Kích thước	655x250x190 (mm)
Loại pin	Lithium-Ion
Thời gian sạc	4 ~ 5 giờ
Thời gian hoạt động	25 ~ 45 phút

XỬ LÝ SỰ CỐ

Trước khi thực hiện bất kỳ hoạt động kiểm tra dịch vụ nào sau đây, vui lòng rút phích cắm thiết bị khỏi nguồn điện chính.

Vấn đề	Giải pháp khả thi
Máy hút bụi không hoạt động	<ul style="list-style-type: none">• Mức pin yếu - sạc ngay với bộ chuyển đổi nguồn đi kèm.• Pin lỏng - tháo rời pin và lắp lại, nếu thiết bị vẫn không hoạt động, vui lòng liên hệ với bộ phận hỗ trợ của PerySmith để được hướng dẫn.
Sức hút yếu hoặc không hút được	<ul style="list-style-type: none">• Hộp chứa bụi đầy - dọn sạch Hộp chứa bụi• Ống hút, Ống hút sàn, Chổi quét bụi hoặc Hộp chứa bụi bị tắc - Tắt nguồn máy hút bụi để kiểm tra và gỡ vật gây tắc, bắt đầu vận hành sau khi động cơ nguội đi.• Hộp chứa bụi hoặc bộ lọc liên kết kém - Lắp lại Hộp chứa bụi/ bộ lọc• Bộ lọc Bên trong bị bẩn - Vệ sinh Bộ lọc Bên trong
Bụi rò rỉ từ máy hút bụi	<ul style="list-style-type: none">• Hộp chứa bụi đầy - đổ Hộp chứa bụi• Hộp chứa bụi hoặc bộ lọc liên kết kém - Lắp lại Hộp chứa bụi/ bộ lọc
Chổi cuộn ngừng hoạt động	<ul style="list-style-type: none">• Có tóc rối hoặc chổi quét bụi bị kẹt, hệ thống bảo vệ sẽ được kích hoạt - Tắt nguồn máy hút bụi để kiểm tra và gỡ tóc rối trong trường hợp này và bắt đầu vận hành sau khi động cơ nguội đi.• Liên hệ perysmith.vn@gmail.com nếu thiết bị vẫn không hoạt động bình thường.
Thời gian sử dụng ngắn hơn nhiều sau khi sạc	<ul style="list-style-type: none">• Thời gian sạc không đủ - Sạc đầy pin trong 4 giờ. Tham khảo phần "Sạc pin" để biết thêm thông tin.• Pin bị lão hóa - Mua pin mới từ PerySmith.
Không thể sạc pin	<ul style="list-style-type: none">• Nên sạc đầy và xả pin sau 3 tháng nếu sản phẩm không được sử dụng trong một thời gian dài.• Pin bị lão hóa - Mua pin mới từ PerySmith.

PERYSMITH®

perysmith.com.vn

