

PERYSMITH®



ROBOT NẤU ĂN

DÒNG AI COOKING AI20



U.S.A
TRADEMARK
PRODUCT

www.perysmith.com

CHÍNH SÁCH BẢO HÀNH

Vui lòng đăng ký bảo hành tại:



Perysmith Việt Nam

Chính sách bảo hành 2 năm có hiệu lực tính từ ngày mua sản phẩm, áp dụng với các trường hợp sản phẩm bị lỗi từ phía nhà sản xuất.

BƯỚC 1: Khách hàng vui lòng nhắn tin và cung cấp thông tin sau:

1. Tên
2. Số điện thoại liên hệ
3. Địa chỉ lấy hàng
4. Lỗi của sản phẩm
5. Hóa đơn mua hàng

BƯỚC 2: Sau khi cung cấp thông tin, khách hàng sẽ được hướng dẫn bảo hành

Quy định về thời hạn và điều kiện bảo hành

1. Khách hàng chịu trách nhiệm thanh toán phí vận chuyển cho các yêu cầu bảo hành / hoàn hàng / sửa chữa trở lại địa chỉ giao hàng.
2. PerySmith sẽ thanh toán chi phí giao sản phẩm thay thế hoặc sửa chữa cho khách hàng.
3. Ảnh hóa đơn sẽ được yêu cầu để làm bằng chứng mua hàng.
4. Sản phẩm được sử dụng cho mục đích thương mại không được nhận bảo hành.
5. Các nghĩa vụ của PerySmith được giới hạn trong việc sửa chữa hoặc thay thế bộ phận bị lỗi.
6. Bảo hành cũng không bao gồm những điều sau đây:
 - Lạm dụng hoặc không sử dụng sản phẩm cho các mục đích và hoạt động bình thường của nó hoặc theo hướng dẫn sử dụng và bảo trì của PerySmith.
 - Tai nạn, sét đánh, rủi ro do nước, nguy cơ hỏa hoạn, bạo loạn, thông gió không đúng cách, dao động điện áp hoặc bất kỳ nguyên nhân nào nằm ngoài tầm kiểm soát của các sản phẩm PerySmith.
 - Bất kỳ bộ phận nào của sản phẩm bị hỏng hoặc có dấu hiệu giả mạo.
 - Sản phẩm bị hỏng do lỗi của con người.
 - Thiệt hại do dịch vụ được thực hiện bởi bên thứ ba, không phải nhà cung cấp dịch vụ được ủy quyền của PerySmith.
 - Thiệt hại đối với một sản phẩm đã được sửa đổi hoặc thay đổi mà không có sự cho phép bằng văn bản của PerySmith.

MỤC LỤC

1. Cảnh báo & Biện pháp Phòng ngừa An toàn
2. Kết cấu Sản phẩm
3. Hướng dẫn vận hành
4. Vệ sinh & Bảo dưỡng
5. Xử lý sự cố

CẢNH BÁO & BIỆN PHÁP PHÒNG NGỪA AN TOÀN

Điều quan trọng nhất là tất cả người sử dụng phải tuân thủ nghiêm ngặt các biện pháp phòng ngừa được liệt kê trong phần này để tránh những rủi ro có thể dẫn đến thương vong và tổn thất tài sản! Việc bỏ qua các biện pháp phòng ngừa được liệt kê dưới đây hoặc vận hành sản phẩm không đúng cách có thể dẫn đến tổn thất tài sản, thương vong hoặc thậm chí tử vong.



NGUY HIỂM (NGHIÊM CẤM)

1. Vui lòng đặt sản phẩm ở nơi mà trẻ em không thể tiếp cận; **KHÔNG** để trẻ em tự vận hành sản phẩm này, để tránh bị điện giật, bỏng nước sôi hoặc các thương tích cho cơ thể khác.
2. **KHÔNG** đặt bất kỳ vật kim loại, dây điện, ghim hoặc vật sắc nhọn nào vào bất kỳ khe hở nào của sản phẩm này để tránh bị điện giật hoặc gây ra sự cố cho sản phẩm.



CẢNH BÁO (NGƯỜI DÙNG PHẢI TUÂN THEO NHỮNG CẢNH BÁO NÀY KHI VẬN HÀNH SẢN PHẨM NÀY)

1. Trước khi vệ sinh, di chuyển hoặc sửa chữa sản phẩm này, hoặc nếu sản phẩm có bất kỳ dấu hiệu trục trặc nào, trước tiên người dùng cần phải rút sản phẩm ra khỏi nguồn điện.
2. Nếu cáp điện hoặc phích cắm có bất kỳ dấu hiệu hư hại nào hoặc nếu phích cắm bị lỏng dù là bất kỳ cách nào, hãy ngừng sử dụng sản phẩm này ngay lập tức để tránh điện giật hoặc hỏa hoạn.
3. **KHÔNG** đặt sản phẩm này trực tiếp trên ngọn lửa trần hoặc gần nguồn nhiệt hoặc vật liệu dễ bắt lửa, nếu không có thể gây hư hỏng sản phẩm, sự cố và nguy hiểm.
4. **KHÔNG** đặt sản phẩm này trên các bề mặt không ổn định, ẩm ướt, nóng hoặc trơn trượt, hoặc trên các bề mặt không chịu nhiệt (chẳng hạn như khăn trải bàn bằng nhựa, vải lanh hoặc thảm), để tránh điện giật, nguy cơ hỏa hoạn hoặc khiến sản phẩm bị đổ và gây tai nạn hoặc thiệt hại tài sản.

THẬN TRỌNG

1. Hãy đảm bảo nguồn điện cung cấp dòng điện xoay chiều 220V-50Hz, **KHÔNG** sử dụng bất kỳ điện áp hoặc tần số nào khác, nếu không sẽ gây hư hỏng các bộ phận của sản phẩm hoặc gây cháy, giật điện và các tai nạn khác.
2. **KHÔNG** chạm vào phích cắm bằng tay ướt để tránh điện giật hoặc thương tích.
3. Đảm bảo dây nguồn được đặt cách xa các cạnh sắc, xơ vải, vật sắc nhọn và các bề mặt nóng. Nếu không, nó có thể làm hỏng dây và dẫn đến điện giật hoặc hỏa hoạn.

4. Sử dụng ổ cắm 10A (hoặc cao hơn) riêng cho sản phẩm này. KHÔNG dùng chung ổ cắm với các thiết bị có công suất lớn khác để tránh quá tải và gây cháy.
5. Khi cắm sản phẩm vào ổ, hãy đảm bảo rằng sản phẩm đã được cắm hoàn toàn vào ổ cắm. Bề mặt tiếp xúc không đúng cách có thể khiến các cấu kiện của sản phẩm trở quá nhiệt và cháy, gây ra các nguy cơ chập điện hoặc cháy nổ.
6. Khi không sử dụng sản phẩm trong thời gian dài, vui lòng rút phích cắm nguồn để tránh hiện tượng chập mạch hoặc thiết bị bị hao mòn gây cháy nổ tự phát, v.v...
7. Trước khi sử dụng lần đầu, hãy đảm bảo rằng dây nguồn và phần thân chính của sản phẩm được kết nối chắc chắn, tránh tiếp xúc không đúng cách, gây hư hỏng cấu kiện của sản phẩm.
8. Luôn rút phích cắm của sản phẩm bằng cách nắm chặt phích cắm; không được kéo dây nguồn khi rút phích cắm khỏi nguồn điện, vì nó có thể làm hỏng dây nguồn.
9. Chỉ sử dụng dây nguồn từ nhà sản xuất gốc cho sản phẩm này. Nếu dây nguồn bị hỏng, vui lòng liên hệ với Trung tâm Sửa chữa & Dịch vụ Khách hàng để được thay thế.
10. KHÔNG di chuyển sản phẩm khi đang sử dụng.
11. Sản phẩm này chỉ sử dụng trong nhà; KHÔNG sử dụng trong môi trường ẩm ướt hoặc ngoài trời, để tránh điện giật hoặc hao mòn thiết bị gây tai nạn.
12. KHÔNG vận hành sản phẩm này bằng bộ hẹn giờ bên ngoài hoặc hệ thống điều khiển từ xa.
13. Không nên để người bị rối loạn chức năng giác quan hoặc tâm thần, hoặc người thiếu kinh nghiệm và kiến thức liên quan (bao gồm cả trẻ em) vận hành sản phẩm này, trừ khi họ được giám sát bởi chuyên gia. Cần chú ý đến trẻ em và đảm bảo chúng không nghịch sản phẩm này.
14. Trong trường hợp sản phẩm bị trục trặc, vui lòng liên hệ với Trung tâm Sửa chữa & Dịch vụ Khách hàng. KHÔNG được tự ý tháo hoặc thay thế các cấu kiện để tránh nguy cơ hỏa hoạn, điện giật hoặc thương tích.
15. Ổ cắm và mạch kết nối với nguồn điện phải được nối đất an toàn.
16. Nếu bị mất điện trong khi nấu, hãy rút phích cắm. Cắm điện và khởi động lại sau khi có điện trở lại.
17. KHÔNG sử dụng sản phẩm này cho các mục đích khác ngoài các tính năng chỉ định của nó, để tránh hư hỏng máy móc hoặc gây thương tích cá nhân.
18. Những người sử dụng máy tạo nhịp tim, máy trợ thính hoặc cấy ghép ốc tai điện tử nên tham khảo ý kiến của nhân viên y tế có thẩm quyền và tham khảo hướng dẫn an toàn trên thiết bị y tế có thẩm quyền và tham khảo hướng dẫn an toàn trên thiết bị y tế của họ trước khi sử dụng sản phẩm này.
19. Khi khai hộp sản phẩm này, ngay lập tức vứt bỏ tất cả các gói bọc nhựa đúng cách để tránh trẻ em nghịch chúng và vô tình gây ngạt thở.

20. Khi sử dụng, sản phẩm này sẽ tạo ra nhiệt độ cao và hơi nước nóng, tránh xa lỗ thoát hơi để tránh bị bỏng.
21. Luôn giữ cho đế gia nhiệt và các mặt của thiết bị sạch sẽ. **KHÔNG** để đế gia nhiệt và các phần tử gia nhiệt bị dính dầu mỡ hoặc các mảnh thức ăn.
22. Sau khi nấu, hãy đặt một đĩa đựng thích hợp xuống dưới trước khi đổ thức ăn ra.
23. Sản phẩm này là nồi xào tự động, **KHÔNG** sử dụng các vật sắc nhọn (ví dụ: bụi nhùi cọ rửa kim loại) để nấu hoặc vệ sinh nồi để tránh làm hỏng lớp phủ.
24. **KHÔNG** dùng sản phẩm này làm nóng thực phẩm đóng gói, đóng hộp hoặc đóng chai vì chúng có thể phát nổ.
25. **KHÔNG** va nồi nấu vào bất kỳ bề mặt cứng nào hoặc sử dụng nồi để nấu bằng bất kỳ nguồn nhiệt nào khác (chẳng hạn như mặt bếp), nếu không nồi có thể bị biến dạng.
26. Khi sản phẩm đang được sử dụng, **KHÔNG** được đậy nắp nồi bằng khăn ướt vì có thể cản trở hơi nước thoát ra ngoài và gây ra hỏng hóc về cơ khí.
27. **KHÔNG** làm ướt hoặc nhúng đế sản phẩm vào nước để tránh gây giật điện hoặc đoản mạch.
28. Chỉ sử dụng nồi nấu đi kèm với sản phẩm này. Nghiêm cấm sử dụng bất kỳ loại nồi nào khác trên đế gia nhiệt vì có thể gây quá nhiệt và làm hỏng các linh kiện của sản phẩm.
29. Sản phẩm này chỉ dùng để xào, hầm và nấu ăn. **KHÔNG** sử dụng sản phẩm này cho các chức năng bị nghiêm cấm khác vì nó có thể làm hỏng lớp phủ của nồi nấu hoặc các cấu kiện của sản phẩm.
30. Khi sử dụng, **KHÔNG** đổ đầy quá mức tối đa ghi trên nồi nấu.

CHÚ Ý

1. **KHÔNG** sử dụng bất kỳ nồi hoặc chảo nào cho sản phẩm này ngoài nồi được chỉ định của nó.
2. **KHÔNG** được để lại vết dầu mỡ hoặc nước trên cảm biến vì nó có thể ảnh hưởng đến độ chính xác của nhiệt độ nấu.
3. **KHÔNG** nấu hoặc vệ sinh nồi bằng bất kỳ vật kim loại hoặc vật sắc nhọn nào để tránh làm hỏng lớp phủ của nồi.
4. Trước khi nấu, đảm bảo bề mặt bên ngoài của nồi khô hoàn toàn để tránh làm hỏng nồi.
5. Trong khi nấu và ngay sau khi sử dụng, **KHÔNG** chạm tay trần vào lỗ thoát hơi nước hoặc nồi nấu vì chúng sẽ rất nóng.
6. Khi tháo nồi nấu, hãy đặt nồi trên bề mặt bằng phẳng và chắc chắn, đặc biệt là nếu có chất lỏng hoặc thức ăn nóng trong nồi. **KHÔNG** chạm vào hoặc di chuyển nồi qua lại để tránh bị tràn và gây bỏng..

7. Khi đổ thức ăn ra, hãy nhớ đặt một đĩa đựng phù hợp phía dưới trước.
8. Trong trường hợp xảy ra bất thường hoặc trục trặc, hãy ngừng sử dụng sản phẩm ngay lập tức.
9. Tất cả các chức năng đều đi kèm với các chế độ mặc định tương ứng, tuy nhiên, người dùng vẫn có thể điều chỉnh chúng theo ý muốn cá nhân.
10. Khi xào, một lượng nhỏ hơi nước có thể thoát ra ngoài, đó chỉ là nước và không có hơi dầu mỡ; Khi người dùng nấu ở nhiệt độ cao hoặc khi nấu bằng dầu quá lâu, việc xuất hiện một lượng khói nhỏ là hiện tượng bình thường.
11. Khi chất lỏng trong nồi cạn, ngừng đun ngay để đảm bảo nguyên liệu thức ăn không bị cháy.

KẾT CẤU SẢN PHẨM

Phần thân chính

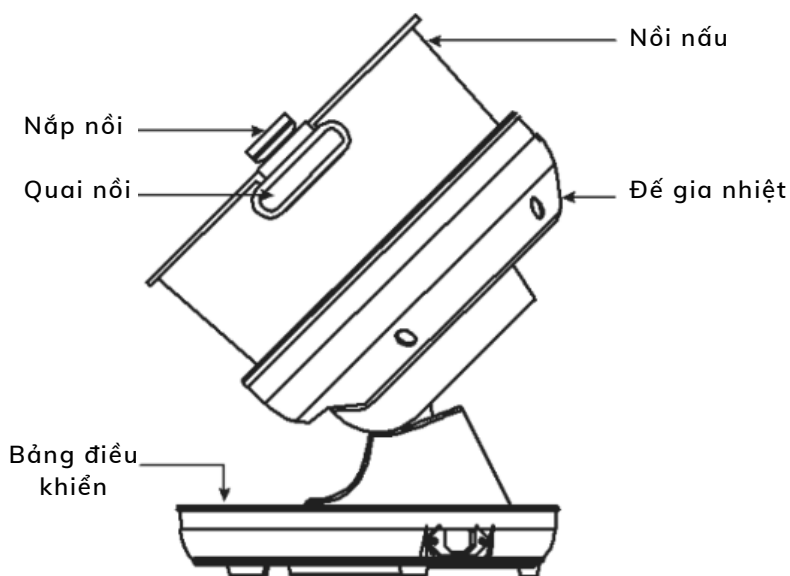

Góc nghiêng

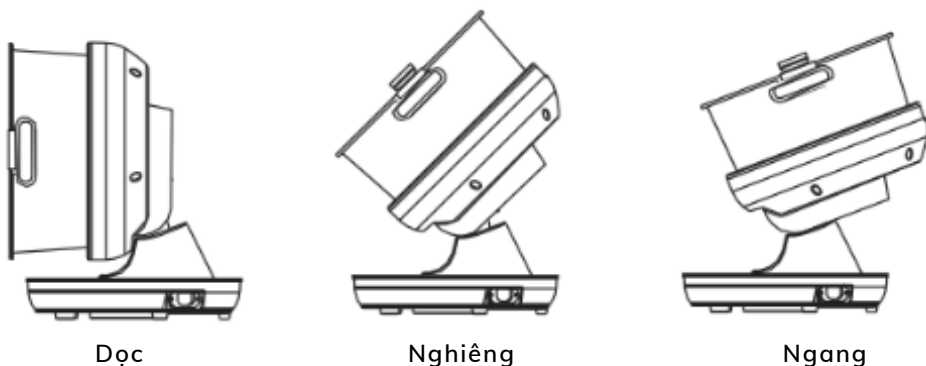



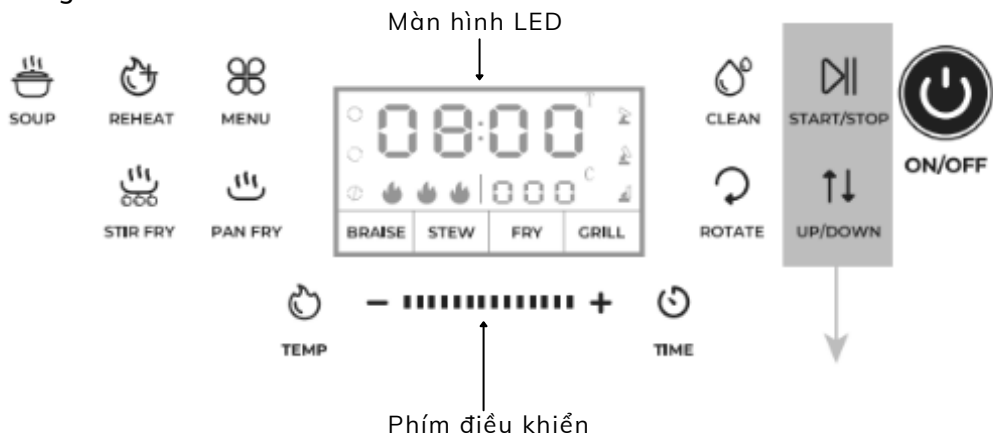

Bảng điều khiển



Màn hình LED

Hiển thị	Mô tả
88:88 ^T	Hiển thị thời gian
888	Hiển thị nhiệt độ
🔥 🔥 🔥	Hiển thị nguồn
🔄	Đảo liên tục
🔄	Đảo ngắt quãng
🛑	Dừng đảo
📺	Nồi nấu nằm ngang
📶	Nồi nấu nằm nghiêng
📏	Nồi nấu nằm dọc

Phím điều khiển

Biểu tượng	Mô tả	Biểu tượng	Mô tả
	SÚP		BẬT/TẮT
	HÂM NÓNG		VỆ SINH
	MENU		CHẠY/NGỪNG
	XÀO		ĐẢO
	ÁP CHẢO		LÊN/XUỐNG
	NHIỆT ĐỘ		TĂNG
	THỜI GIAN		GIẢM

HƯỚNG DẪN VẬN HÀNH

Trước khi nấu

- 1.Khi lắp nồi nấu, đảm bảo đáy nồi được lắp chính xác vào trục trên đế gia nhiệt, sau đó xoay nồi ngược chiều kim đồng hồ cho đến khi bạn nghe thấy tiếng "cạch" cho biết nồi đã được khớp chặt vào đế; Khi tháo nồi nấu, xoay nồi theo chiều kim đồng hồ cho đến khi nghe thấy tiếng "cạch" thì nhấc nồi lên.
- 2.Khi sử dụng sản phẩm này, bạn có thể điều chỉnh góc nghiêng của nồi phù hợp với nhu cầu nấu nướng của mình. Để tránh việc nồi đang đảo va vào đồ vật hoặc tường, vui lòng giữ khoảng trống ít nhất 10cm ở tất cả các phía và dành khoảng trống cao ít nhất 45cm để đặt sản phẩm này.

CẢNH BÁO







- Trước khi sử dụng sản phẩm này, hãy đảm bảo rằng nồi nấu đã được khớp chặt vào đế gia nhiệt.
- Nghiêm cấm sử dụng các nồi khác ngoài nồi nấu được chỉ định đi kèm với sản phẩm.
- **KHÔNG** được để lại vết dầu mỡ hoặc nước trên cảm biến vì nó có thể ảnh hưởng đến độ chính xác của nhiệt độ nấu.

Chức năng nấu nướng

1. Vào chế độ chờ

Kết nối với nguồn điện, sau đó nhấn .

2. Chọn chức năng nấu nướng

- Nhấn “Súp ”, “Hâm nóng ”, “ Xào ”, “Áp chảo ” để chọn chức năng nấu nướng mong muốn, sau đó nhấn  để xác nhận.
- Nhấn  liên tục để xoay vòng giữa “Om”, “Hâm”, “Chiên”, “Nướng”, sau đó nhấn  để xác nhận.

Chức năng	Góc nghiêng	Nhiệt độ mặc định	Phạm vi nhiệt độ tùy chỉnh	Thời gian mặc định	Phạm vi thời gian tùy chỉnh	Đảo
Súp	Nằm ngang	130 ⁰ C	110 ⁰ C 130 ⁰ C 160 ⁰ C 180 ⁰ C 200 ⁰ C 220 ⁰ C	30 phút	1- 60 phút	Ngắt quãng
Hâm nóng	Tùy chỉnh	110 ⁰ C		5 phút		Dừng
Xào	Nghiêng	220 ⁰ C		5 phút		Liên tục
Áp chảo	Nghiêng	180 ⁰ C		5 phút		Liên tục
Om	Nghiêng	130 ⁰ C		40 phút		Ngắt quãng
Hâm	Nghiêng	130 ⁰ C		30 phút		Liên tục
Chiên	Nằm ngang	180 ⁰ C		5 phút		Liên tục
Nướng	Nằm ngang	160 ⁰ C		5 phút		Liên tục

Lưu ý:



Trong khi nấu, người dùng có thể nhấn  sau đó nhấn + - để điều chỉnh nhiệt

độ nấu nướng; nhấn  sau đó nhấn + - để điều chỉnh thời gian nấu.

3. Bắt đầu nấu

Sau khi nhấn  để xác nhận chức năng nấu, nồi sẽ tự động điều chỉnh góc nghiêng, và tự động bắt đầu đảo và nấu.

Lưu ý:

- Trong khi nấu, người dùng có thể nhấn  để hủy nấu và trở về Chế độ chờ.
- Trong khi nấu, nhấn Đảo , và nồi sẽ tự động bắt đầu hoặc dừng đảo.



4. Kéo dài thời gian nấu (Chức năng hâm nóng)

Sau khi nấu xong, sản phẩm sẽ thông báo “Đã nấu xong”. Vào lúc này, người dùng có thể nhấn  để kéo dài thời gian nấu thêm 2 phút hoặc 5 phút, hoặc trực tiếp bắt đầu Phục vụ Thức ăn.

Phục vụ Thức ăn





CẢNH BÁO!

- Khi phục vụ thức ăn có chất lỏng (ví dụ: súp, món hầm, nước sốt), nồi phải được điều chỉnh đến vị trí  NẪM NGANG. CẤM PHỤC VỤ THỰC PHẨM CÓ CHỨA CHẤT LỎNG Ở VỊ TRÍ  ĐỌC!
- KHÔNG bao giờ được để nồi nấu không trông coi trong quá trình Phục vụ Thức ăn nóng rơi vãi có thể dẫn đến bỏng nước sôi và bỏng lửa.

CHÚ Ý: Vị trí  đọc chỉ dành cho việc phục vụ các loại thực phẩm không có chất lỏng. Vui lòng tháo nắp nồi trước khi nghiêng nồi sang vị trí đọc.

Khi phục vụ thức ăn không chứa chất lỏng:



Trước khi phục vụ, hãy đảm bảo đặt một đĩa đựng phù hợp ngay trước nồi nấu. Tháo nắp nồi.



Nhấn  để lựa chọn “Nằm dọc ”.

Nhấn  nồi nấu sẽ nghiêng sang vị trí Dọc và người dùng có thể tiếp tục phục vụ.

Đưa nồi trở lại vị trí nằm ngang.

Đưa nồi trở lại vị trí nằm ngang:

Sau khi trút thức ăn ra đĩa, nhấn  để chọn “Nằm ngang ”.

Nhấn  và nồi sẽ trở về vị trí “Nằm ngang ”.

Nhấn  để tắt nồi nấu.

CHÚ Ý:

Nếu người dùng chọn “Nằm dọc” do nhầm lẫn và muốn ngăn không cho nồi nghiêng thêm nữa, nhấn , nồi sẽ dừng ngay lập tức.

VỆ SINH & BẢO DƯỠNG

CẢNH BÁO!

Trước khi vệ sinh và bảo dưỡng sản phẩm, hãy đảm bảo sản phẩm đã nguội hoàn toàn.

Tự động vệ sinh

Nhấn , nồi sẽ tự động bắt đầu đảo và làm nóng ở nhiệt độ 60o trong 1 phút (Thời gian có thể điều chỉnh đến 3 phút và không thể điều chỉnh nhiệt độ).

1. Vệ sinh nồi nấu: Cho nước vào, chọn Chức năng Vệ sinh và sử dụng miếng bọt biển không gây mài mòn để hỗ trợ vệ sinh. Sau khi vệ sinh, lau khô bằng khăn mềm.
2. Nếu người dùng cần vệ sinh phần thân chính hoặc đế gia nhiệt, vui lòng sử dụng khăn ẩm vắt ráo hoặc vải khô để vệ sinh. KHÔNG rửa trực tiếp phần đế bằng nước.
3. Sau khi vệ sinh, phải đảm bảo tất cả các bộ phận của sản phẩm còn nguyên vẹn để sử dụng trong tương lai.

Xử lý sự cố & Giải pháp

Mã	Vấn đề	Giải pháp
E1	Nguồn AC quá áp/ thấp áp	Không sử dụng cho đến khi điện áp trở về giá trị bình thường
E2	Cảm biến bị trục trặc	Liên hệ với Trung tâm Sửa chữa & Dịch vụ Khách hàng
E3	Quạt phía trên bị trục trặc	Liên hệ với Trung tâm Sửa chữa & Dịch vụ Khách hàng
E4	Màn hình LED bị trục trặc	Liên hệ với Trung tâm Sửa chữa & Dịch vụ Khách hàng
E5	Bộ phận nghiêng nồi nấu bị trục trặc	Liên hệ với Trung tâm Sửa chữa & Dịch vụ Khách hàng
E6	Ngăn ngừa nồi bị khô	Thêm một lượng nguyên liệu thực phẩm hoặc nước phù hợp
E7	Nồi nấu lắp không đúng cách/ phát hiện sử dụng nồi bên ngoài	Lắp nồi nấu được chỉ định đúng cách
E8	Quạt phía dưới bị trục trặc	Liên hệ với Trung tâm Sửa chữa & Dịch vụ Khách hàng

PERYSMITH®

perysmith.com.vn

